

PODNOŚNIK BASENOWY MAX OBCIĄŻENIE 150 kg

F150



Opis produktu / Zastosowanie

Podnośnik basenowy, max. obciążenie 150 kg. Możliwość zastosowania dodatkowej tulei w celu zmiany miejsca montażu urządzenia. Awaryjne zatrzymanie, funkcja ręcznego opuszczania. Wskaźnik poziomu akumulatora, Skrzynka sterująca (sygnał akustyczny i wskaźnik LCD). Powierzchnia odporna na działanie wody. Wyposażenie: pilot, bateria, siłownik, ładowarka ścienna umożliwiającą ładowanie baterii po za pomieszczeniem basenu, siedzisko, dostępne dwa rozmiary: standard oraz małe /długość: standard oraz długie wykonane ze specjalnego wytrzymałego siatkowego materiału oraz tkaniny dystansowej.

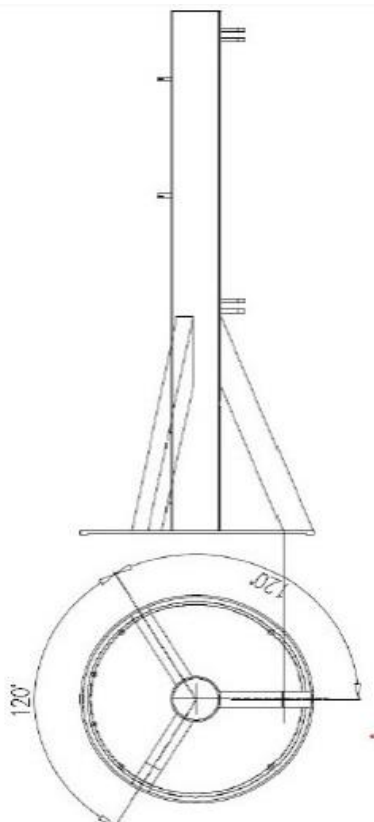

Opis techniczny

Materiał	Stal nierdzewna pomalowana proszkowo
Udźwig	150 kg
Max długość ramienia	1500 mm
Pozycja górna punktu mocowania	1820 mm
Pozycja dolna punktu mocowania	450 mm
Siła siłownika	12000N
Akumulatory	2x2,9 Ah-12V
Stopień ochrony	IP X4
Napięcie bezpieczne	24V
Waga	90 kg
Certyfikaty	Deklaracją zgodności WE-znak CE
Dopuszczenia	Wyrób medyczny klasy I zarejestrowany w Rejestrze Wyrobów Medycznych

Montaż

Dwie wersje montażowe : w obiektach działających jako podnośnik wolnostojący montowany do posadzki

W obiektach nowo budowanych montaż w wbudowanej w posadzkę tulei

Wykonanie opcjonalne :

Podnośnik do montażu w tulei (przenośny) w obiektach nowo powstających

Zaślepka tulei

Wykonanie ze stali kwasoodpornej polerowanej lub szlifowanej na mat

Dodatkowe siedziska

Przedłużona gwarancja na 24miesiące